

## I - Composition

Le contact est composé des éléments suivants :

- 1 boîtier
- 1 couvercle partie mécanisme
- 1 couvercle partie connectique
- 1 câble de liaison avec l'ouvrant
- 1 bornier de connexion
- 1 molette de réglage position de sécurité

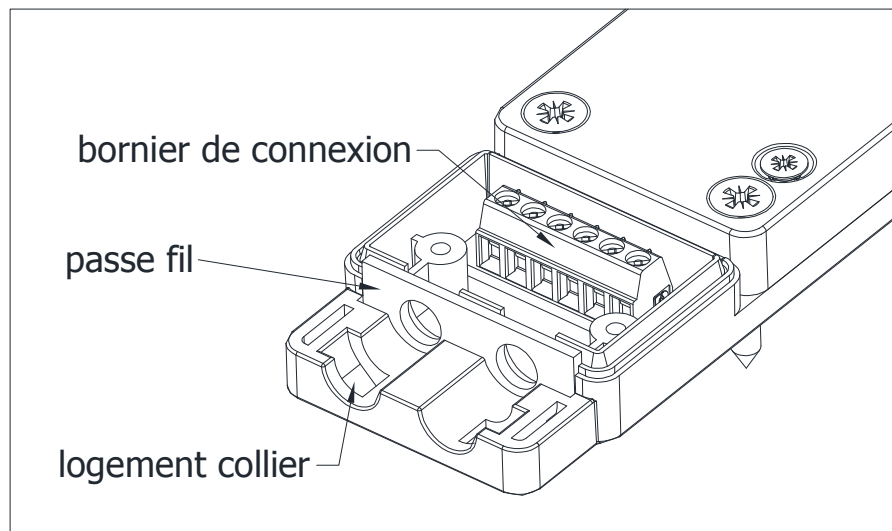
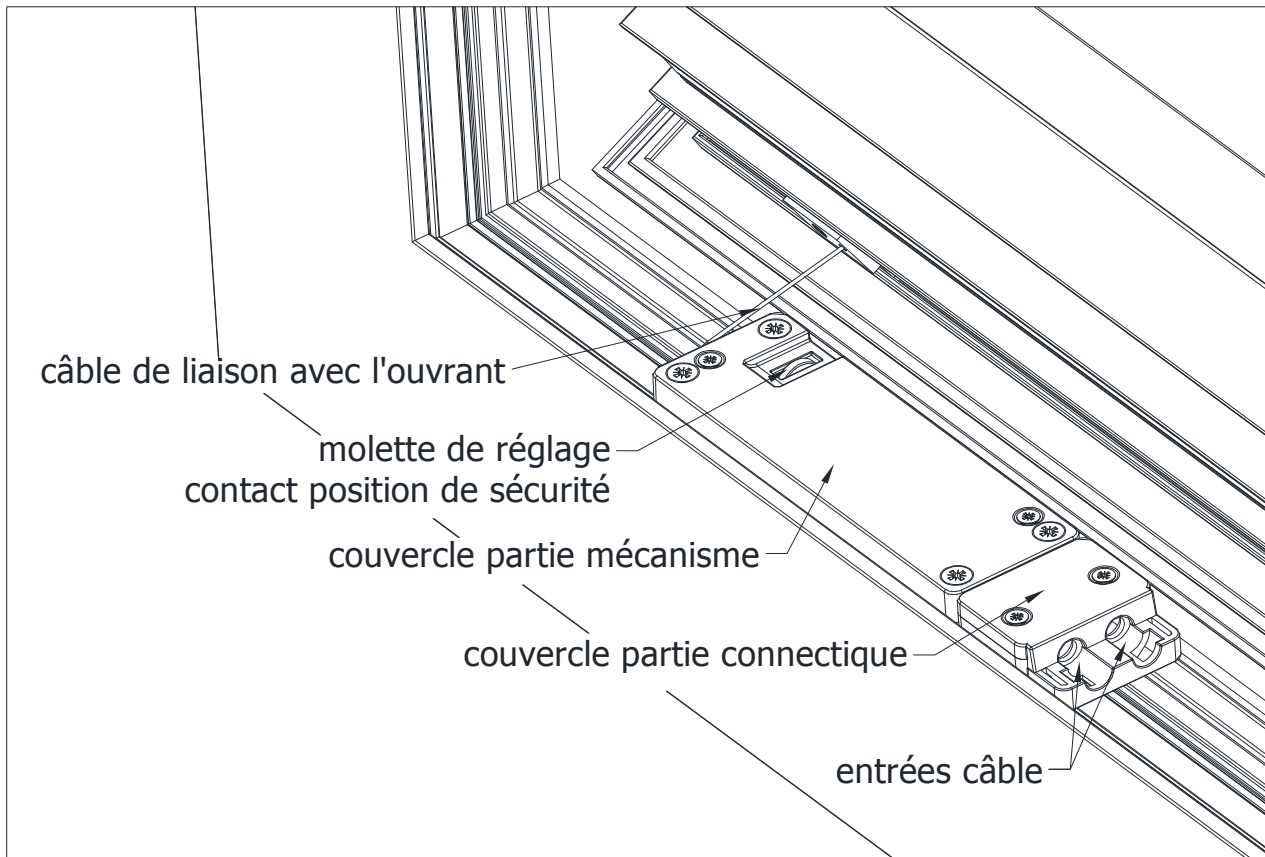

## II - Montage dans le châssis

- Visser le boîtier sur le dormant (2 vis) en évitant la rupture de pont thermique : le boîtier doit être aligné avec le dormant coté paumelles.

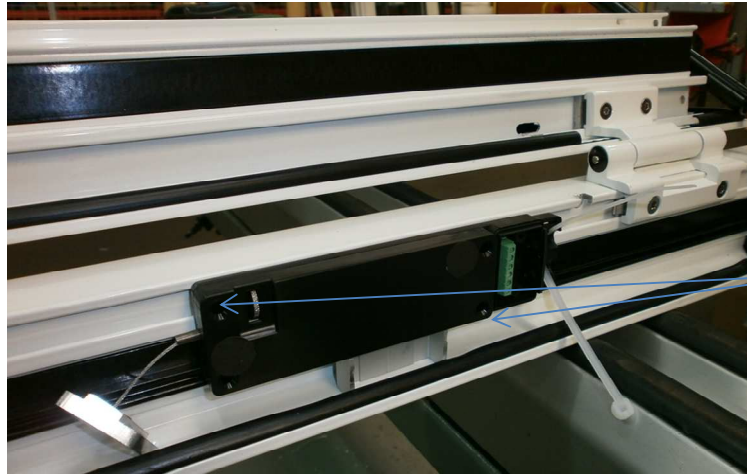

2 Vis 3,5 \* 32

- Glisser la partie finale du câble (losange) dans l'ouvrant en la pivotant



- Serrer le losange sur l'ouvrant en respectant une cote de **30 mm** entre le câble et le bord du boîtier.



### III - Raccordement électrique

#### 1-Sans pré câblage

- Dévisser les vis de maintien du couvercle partie connectique.
- Passer les câbles au travers du passe fil.
- Brancher les fils sur le bornier en respectant la signalétique de connexion (voir étiquette sur couvercle partie connectique).

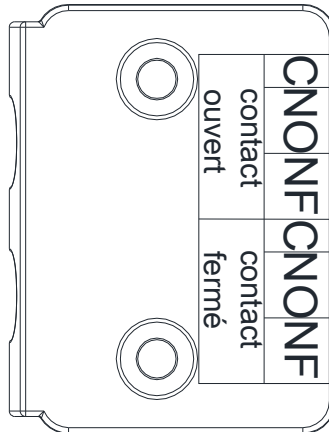

- Serrer les câbles dans leurs empruntes à l'aide du collier.
- Couper le surplus de longueur de collier.
- Remonter le couvercle.

**Attention : ne pas forcer de manière exagérée sur le serrage des vis.**

#### 1-Avec pré câblage

- Le contact a été câblé en usine suivant les couleurs de fils ci-dessous

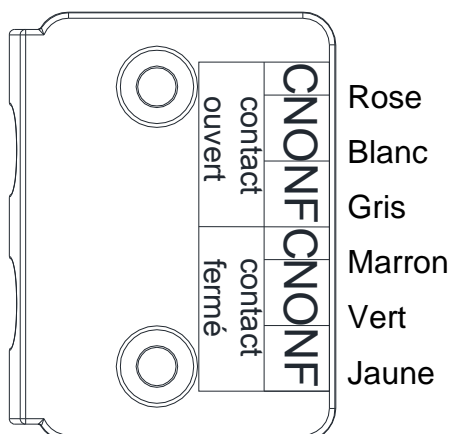

## IV - Essai de fonctionnement / Réglages

Pour régler la position d'attente utiliser les informations sur le bornier (contact fermé)

- Desserrer la vis de la pièce de l'ouvrant
- Faire glisser la pièce dans l'ouvrant vers le boîtier
- Resserrer la vis et tester de nouveau

Pour régler la position de sécurité utiliser les informations sur le bornier (contact ouvert)

- Tourner la molette sur le boîtier jusqu'à atteindre le changement d'état

### **IMPORTANT :**

- **En aucun cas le couvercle partie mécanisme ne doit être ouvert**
- **Les câbles électriques utilisés doivent être conforme à la réglementation (norme NF S 61-932 §7.1 de décembre 2008) et ne doivent pas avoir une section supérieur à 1.5mm<sup>2</sup>.**
- **En cas de démontage de l'ouvrant du dormant, ôter les 2 vis de fixation du boîtier sur le dormant.**